

強力パンチ No.122 取扱説明書

この度は強力パンチNo.122をお買い上げいただきまことにありがとうございます。
この取扱説明書をよくお読みのうえ正しくご使用ください。
なお、取扱説明書は大切に保管し必要なお読みください。

本品を安全にお使いいただく為、以下の注意事項を必ずお守り下さい。





また、本品を正しくお使いいただき、あなたや他の人への危害や財産への損害を未然に防ぐための様々な絵表示と意味は次のようになっています。

 警告 この表示を無視して誤った取扱いをすると、人が死亡または重傷を負う可能性が想定される内容を示しています。	 注意 この表示を無視して誤った取扱いをすると、人が障害を負う可能性が想定される内容、および物的損害のみの発生が想定される内容を示しています。
◎絵表示の例	<input checked="" type="checkbox"/> 禁止事項を示しています。 <input type="checkbox"/> 注意・警告をうながす事項を示しています。 <input checked="" type="checkbox"/> しなければならない行為を示しています。





警告

 刃の下には絶対に手を入れないでください。

警告

-  お子様には絶対に使用させないでください。使用後はお子様の手の届かない場所に保管してください。
-  穴あけ部には刃があります。刃先に触れないでください。穴あけ部に手や指を入れたままの状態ではハンドルを下げないでください。
-  分解・修理・加工などはしないで下さい。
-  不安定な場所では使用しないでください。設置の際は、水平で安定した場所を選び、転倒・振動・衝撃・落下の危険がある場所では使用しないで下さい。
-  本品の上にもものを積んだり、乗ったりしないで下さい。

注意

-  ステープル・ゼムクリップ等の金属類は必ず取ってから穴あけを行って下さい。
-  用紙は必ず揃えて紙当てに当てて下さい。
-  “ダブル穿孔”にご注意下さい。
※三日月型のパンチくずができ、紙詰まりの原因となります。
-  合成紙、PPコート紙、アルミシート、金属繊維入り用紙など、紙以外のものを穿孔しないでください。
-  直射日光の当たる場所、熱器具のそば、湿気の多い場所、ほこりの多い場所では使用しないで下さい。

各部の名称

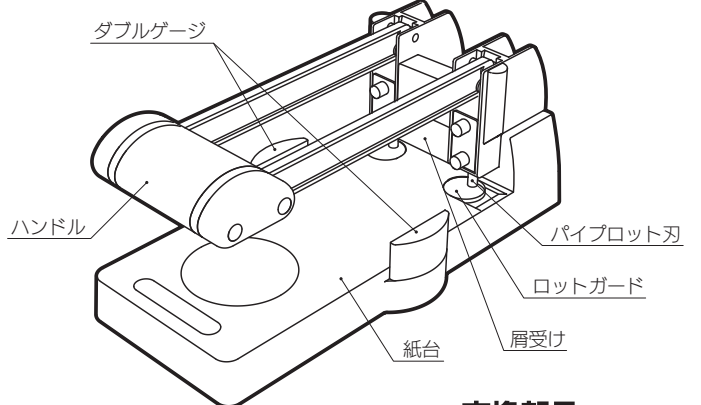

交換部品

パイプロット刃	No.122用(1本入)
ロットガード	K-10(10枚入り)

(交換部品はお買い求めのお店にご用命ください。)

商品仕様・性能

穴あけ枚数	165枚(PPC用紙64g/m ²)	15mm厚まで
穴の直径	6mm	
2穴ピッチ(間隔)	80mm	
奥行	穴の端まで9mm固定	
ダブルゲージ	A3~B5短辺、A4~B6長辺 までのセンター出し	
サイズ/重量	W170×L338×H175mm / 2.7kg	

※刃の特性上、穴あけ枚数が少ないとパンチくずがこぼれやすい傾向にあります。少ない枚数の穴あけには小型パンチのご使用をおすすめします。

困った時の Q&A

Q 穴があかない場合には…

A1 ロット刃がセットされていない。 ロット刃を正しくセットして下さい。	A4 ロットガードがセットされていない。 ロットガードを正しくセットして下さい。
A2 ロット刃が劣化、または破損している。 新しいロット刃と交換して下さい。	A5 ロットガードが劣化、または破損している。 新しいロットガードと交換して下さい。
A3 ロット刃が正しい位置にセットされていない。 ロット刃を正しくセットして下さい。	

使用方法

- 1.ハンドルを上げます。
- 2.ダブルゲージを使用し、用紙を紙台にセットします。
- 3.紙をセットしたら、ハンドルを両手で押し下げ穴をあけます。
- 4.穴あけ後、もう一度ハンドルを上げます。

●用紙をセットする

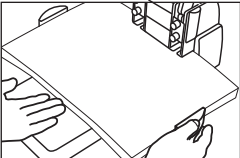

- 1.ダブルゲージを用紙の幅より広げ、両端を揃えた用紙を紙台に置きます。
- 2.ダブルゲージを動かして用紙を挟み込むと用紙が穴あけ位置にセットされます。

警告 用紙を奥の紙当て部分にしっかり当ててください。

パンチくずを捨てる

警告 くずは随時捨ててください。

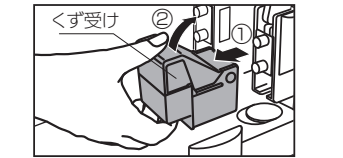

くず受けを手前に引き出し(①)、フタを開けて(②)くずを捨てます。

パイプロット刃の交換

警告 交換の際に直接刃先に触れないよう十分ご注意ください。



ロット止めネジをはずし、パイプロット刃を交換します。

ロットガード(刃受け)について

警告 ロットガードは必ず付けて使用してください。

切れが悪くなったら…



切れが悪くなったなら、ロットガードを回して傷みのない位置にしてください。交換の時期です。

交換方法



刃受け部が全周傷んだら交換の時期です。

警告 パイプロット刃とロットガードは消耗品です。切れが悪くなった際には交換してください。

お問い合わせ・ご相談は…

カール事務器 お客様相談室 **03-3695-5379** <http://www.carl.co.jp>
 カール事務器株式会社 千124-8588 東京都葛飾区立石3-7-9
 【受付時間】(土日・祝日を除く) 9:00~12:00/13:00~17:00