





ディスクカッター DC-300 / DC-330 取扱説明書





このたびはディスクカッターDC-300 / DC-330をお買い上げいただきまことにありがとうございます。この取扱説明書をよくお読みのうえ、正しくご使用ください。なお、取扱説明書は大切に保管し必要なときお読みください。

注意

けがをする原因となります。

-  裁断するレールの下に手を入れないでください。
-  刃の交換の際、直接刃先に触れないでください。
-  改造・分解・修理はしないでください。
-  不安定な場所では使用しないでください。

刃の破損や故障の原因となります。

-  カッターマットは必ずつけてご使用ください。
-  ステープラーの針やゼムクリップ等の金属類は、必ず取り除いてからご使用ください。
-  金属フィルムやガラス繊維入りフィルム等の裁断は、しないでください。
-  改造・分解・修理はしないでください。
-  裁断能力以上の用紙枚数を裁断しないでください。

パッケージ内容

このセットには以下の商品が入っています。はじめにご確認下さい。

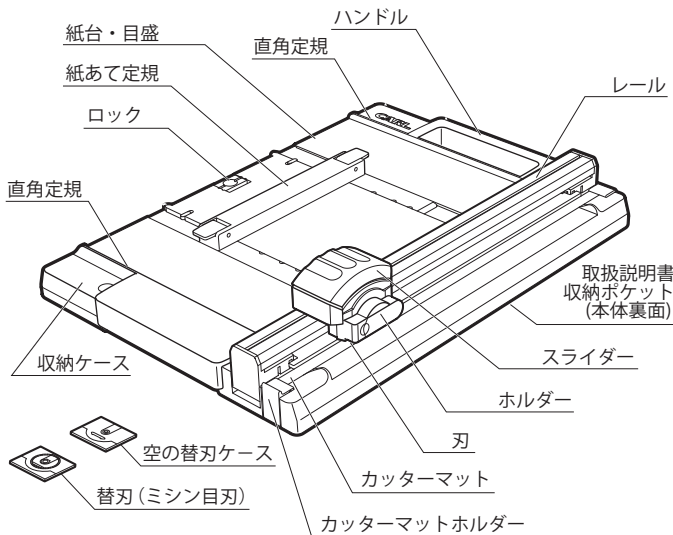

- ディスクカッター 本体
- 丸刃 *本体に取り付けてあります
- カッターマット *本体に取り付けてあります
- ミシン目刃 *収納ケースに入っています
- 空の替え刃ケース *収納ケースに入っています(刃の交換の際にお使いください)
- 取扱説明書

各部の名称



裁断位置の合わせ方



 紙あて定規は40mm~297mm(A4長辺)まで設定できます。

  B5タテ・A4タテサイズに裁断する場合

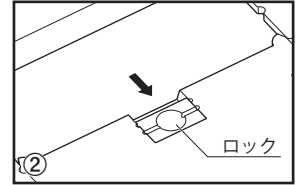
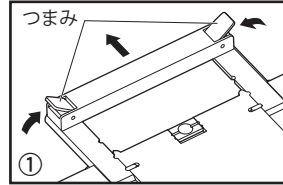
- ① 紙あて定規の両端にあるつまみを2つとも上げ、ゲージの刻印のB5またはA4の位置に合わせて移動させてください。
- ② ロックをカチッと音がするまで押してください。



- ❗ 紙あて定規の方向に注意してください。
- ❗ 使用後はロックをFREEの位置に戻してください。

  その他のサイズに裁断する場合

- ① 紙あて定規の両端のつまみを2つとも上げた状態で、本体の表示サイズの任意の位置に合わせてください。
- ② つまみを2つとも倒して、紙あて定規を固定してください。

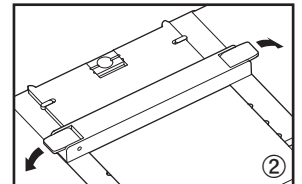
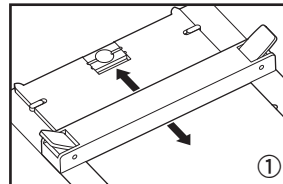

 小さい幅を裁断する場合は、紙あて定規の向きを入れ替えて使用してください。

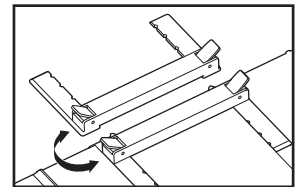

- ❗ 紙あて定規はきちんとミゾに入れてください。

裁断方法

- ① スライダーをレールのどちらかの端に移動してください。
- ② 裁断する紙をレールの下に挿入してください。(紙あて定規と直角定規を使うと、より正確に裁断できます。)

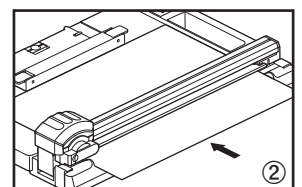
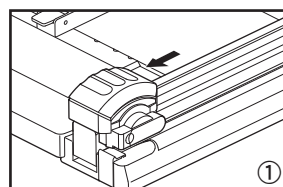

- ③ スライダーを下に押しながら、用紙が完全に裁断できるまで往復させてください。

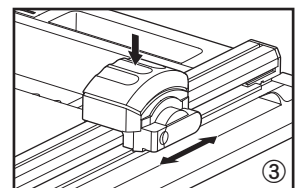

- ❗ 最大裁断枚数は20枚です。(PPC用紙64g/m²)
- ❗ スライダーを往復させる際は、スライダーを下に押し続けながら裁断してください。(紙がずれるのを防ぎます)
- ❗ スライダーをレールの端に強く打ち付けないで下さい。(破損の原因となります)

刃の交換

刃は消耗品ですので、切れが悪くなったら交換してください。

- ①スライダーをレールの中心部に移動し、レバーを回してホルダーを外してください。
- ②収納ケースの中に入っている空の替刃ケースを開け、刃を収納してください。
- ③新しい替刃のケースを開け、刃とホルダーの六角部分を合わせて刃を取付け、ケースを下に引いてください。
- ④スライダーにホルダーを装着し、レバーを戻してください。
(空になった替刃ケースは、次回、刃を交換する際にご使用ください)

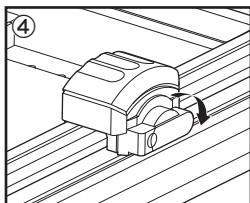
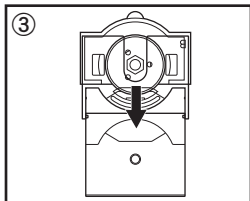
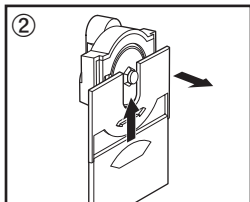
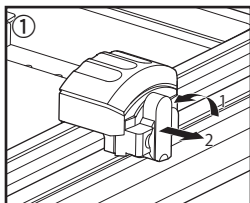

〈刃の取付け方向について〉

- 付属の替刃は、"MADE CARL JAPAN"の刻印が見えるようにセットしてください。
- 交換部品の替刃には刻印が無い場合がありますので、裁断前に刃をスライダーにセットし、15枚程度の紙を試し切りしてください。
- レールの端に細かい切りくずが発生した場合は、刃の裏表を反対にセットし直してからご使用ください。

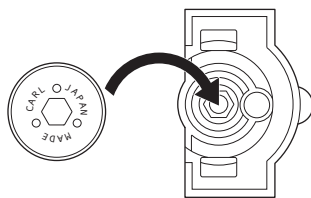

⊘ 直接刃先に触れないでください。
(ケガの原因となります)

カッターマットの交換

カッターマットは消耗品ですので、傷が深くなり、切れが悪くなったら交換してください。

※カッターマットは向きを変えて2ヶ所・両面で4ヶ所使用できます。

- ①カッターマットホルダーを手前に開けて、カッターマットを引き出します。
- ②新しいカッターマットをミゾに入れ、フタを閉めます。

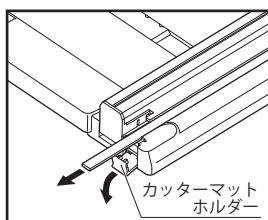

ⓘ カッターマットがミゾにしっかり入っていることを確認してから裁断してください。

刃とカッターマットの収納

収納ケースには替刃ケース3枚、カッターマット6本収納できます。

(最初はミシン目刃と、空の替え刃ケースのみ入っています。)

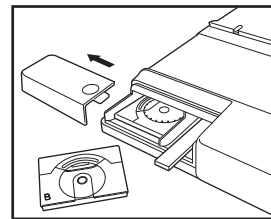

取扱説明書の収納

取扱説明書は、本体裏面の取扱説明書ポケットに収納し、大切に保管してください。

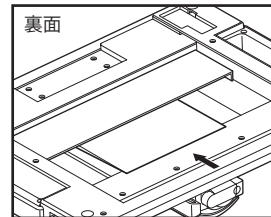

ⓘ 取扱説明書は、折り畳んで収納してください。

紙以外の裁断

①丸刃は紙以外の裁断もできます。下記の表を目安にしてください。(柔らかい素材の裁断の際はPPC用紙などを下に敷いてください。)

ボール紙	軟質ビニール	硬質ビニール	PPフィルム
1mmまで	0.8mmまで	0.4mmまで	0.4mmまで

- ⊘ 金属フィルムやガラス繊維入フィルム等の裁断は、しないでください。
- ②付属品のミシン目刃を使用すると、ミシン目を付けられます。ミシン目刃の裁断は3枚(PPC用紙64g/m²)までです。
- ⊘ ミシン目刃では、往復スライドしないでください。

交換部品

	DC-300	DC-330
カッターマット	M-210 (5本入)	M-230 (5本入)
替刃(丸刃)	K-28 (2枚入)	
替刃(ミシン目刃)	K-29 (2枚入)	

ⓘ 交換部品・オプションはお近くの文具店または文具売り場でお求めください。

商品仕様・性能

	DC-300	DC-330
裁断枚数	20枚程度 (PPC用紙64g/m ²)	:2mm厚まで
裁断幅	310mm (A4) まで	430mm (A3) まで
サイズ	W284×L402×H81mm	W284×L522×H81mm
重量	約1.4kg	約1.8kg

お問い合わせ・ご相談は…

カール事務器 お客様相談室
03-3695-5379

[受付時間] (土日・祝日を除く) 9:00~18:00

カール ホームページ
<http://www.carl.co.jp>

カール事務器株式会社
〒124-8588 東京都葛飾区立石3-7-9